

Diversité des procédés d'usinage pour panneaux de grand format.

Nous sommes prêts à vous soutenir activement dans la réalisation de vos défis !



toma-holz.ch

TOMA
HÖLZ AG

Bereit für Neues

Notre centre d'usinage CENTATEQ BMG 511

est équipé d'un changeur d'outils de 18 positions, d'un emplacement séparé pour la lame de scie et d'une broche de fraissage à 5 axes.



Innovation

Panneau de
7 000 x 3 000 mm épais-
seur de
l'usinage à 5 axes
de 120 mm

Grâce à ce grand nombre d'emplacements pour les outils et à la broche de fraissage à 5 axes, les possibilités d'usinage sont quasiment illimitées.

La broche possède également une interface d'agrégat qui nous permet de fixer un agrégat de perçage afin de réaliser de manière efficace des perforations de qualité dans la trame de 16/32/64 mm et de divers diamètres.

Nous générons les données de la machine à partir de votre fichier 3D Cadwork et, grâce à notre logiciel, nous optimisons

les différentes pièces sur nos plaques brutes, ce qui permet de réduire les chutes à un minimum.

Grâce à une utilisation optimale de notre ensemble d'outils, nous cherchons toujours à obtenir la meilleure qualité possible pour vous.

Nous sommes également vos interlocuteurs en ce qui concerne les conseils et la planification. Grâce à notre expérience et à notre savoir-faire, nous obtenons ensemble les meilleurs résultats.

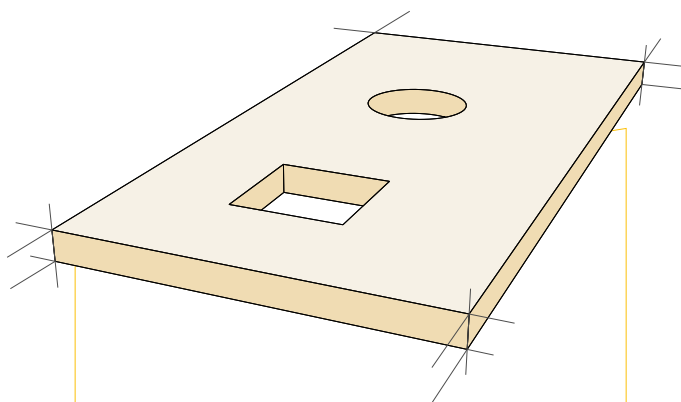

Cavités rondes ou à arêtes vives

- Choix du diamètre ou de la dimension
- Longueur des chants à partir de 16 mm
- Diamètre à partir de 16 mm
- Diamètre/longueur des chants à partir de 16 mm
- > Profondeur max. 55 mm
- Diamètre/longueur des chants à partir de 20 mm
- > Profondeur max. 75 mm
- Diamètre/longueur des chants à partir de 40 mm
- > Profondeur max. 140 mm
- À partir d'une dimension de 150 mm x 150 mm
- Découpe d'angles possible

Rainure et feuillure sur la surface du panneau

- Choix de la dimension de la rainure et de la feuillure
- Largeur à partir de 3,5 mm
- Profondeur jusqu'à max. 140 mm

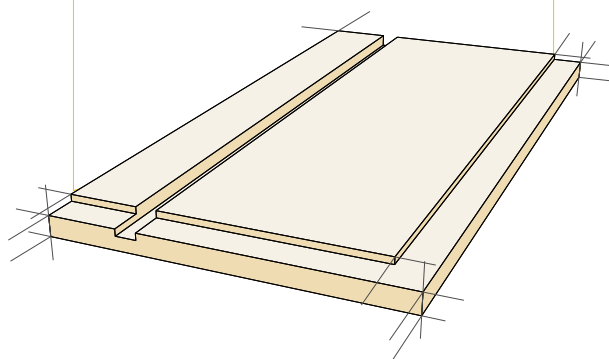

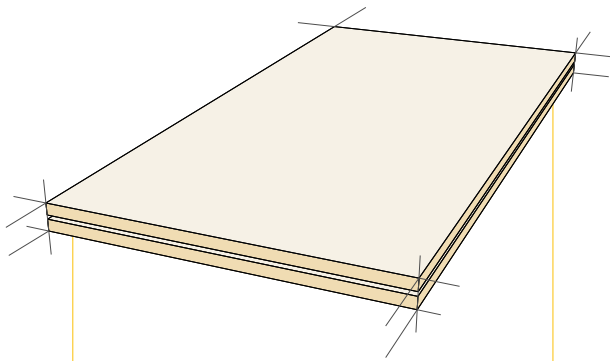

Rainure à l'avant

- Épaisseur à partir de 4,5 mm
- Profondeur jusqu'à max. 30 mm
- 2 fraises standard 4,5 mm/6,5 mm

Panneaux perforés

- Agrégat de perçage avec 9 forets
- Trame perforée de 16/32/64 mm possible
- Diamètre de perçage à partir de 6 mm
- Tracé personnalisable
- Gabarit de perçage haut de gamme grâce à la mèche de qualité

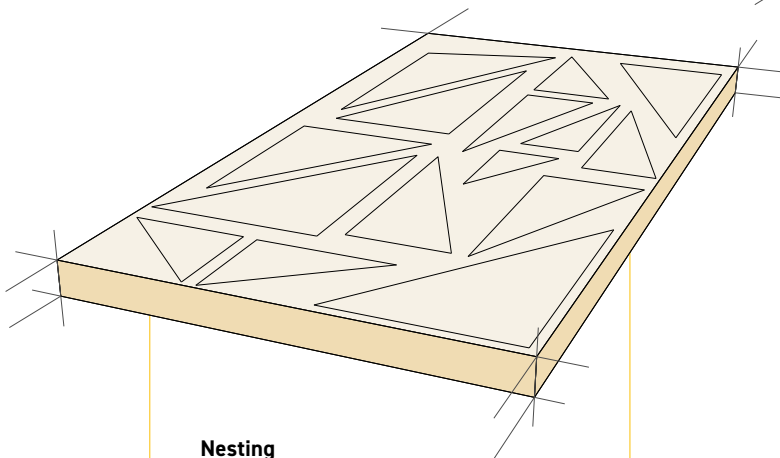
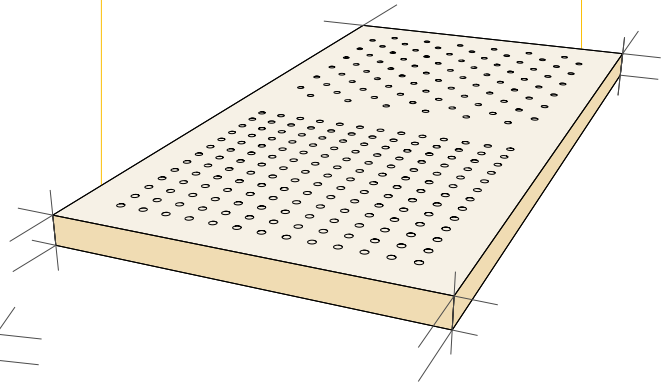

Nesting

- Nesting de toutes vos pièces à l'aide de notre logiciel
- Réduction des chutes au minimum
- Procédés d'usinage des panneaux efficaces grâce à l'optimisation de l'usinage
- Pas d'éclats dus au retrait de pièces restantes grâce à un plateau à vide sur toute la surface

Formes libres

- Choix de la forme de la cavité
- À partir d'un rayon de 8 mm
- Rayon à partir de 8 mm > Profondeur max. 55 mm
- Rayon à partir de 10 mm > Profondeur max. 75 mm
- Rayon à partir de 20 mm > Profondeur max. 140 mm

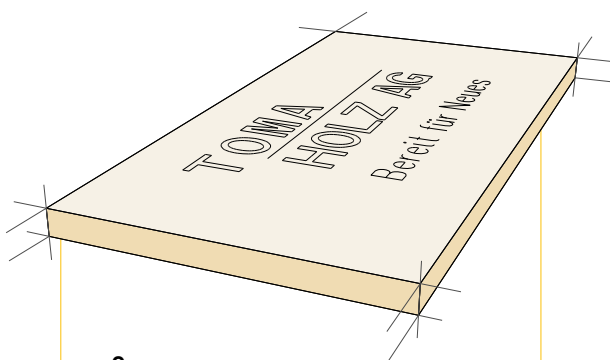
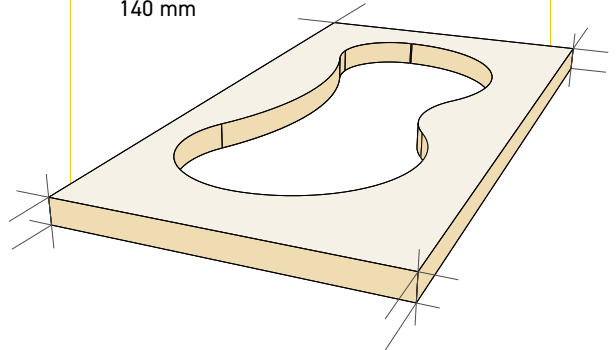

Gravure

- Gravure avec un angle de 60°
- Sigles
- Logos
- Profondeur au choix

Coupes en biais et inclinées

- Tout type de coupes en biais
- Profondeur des coupes en biais jusqu'à max. 140 mm
- Tout type de coupes inclinées
- Profondeur pour les coupes inclinées après consultation et selon l'inclinaison
- Contre-dépouilles possibles

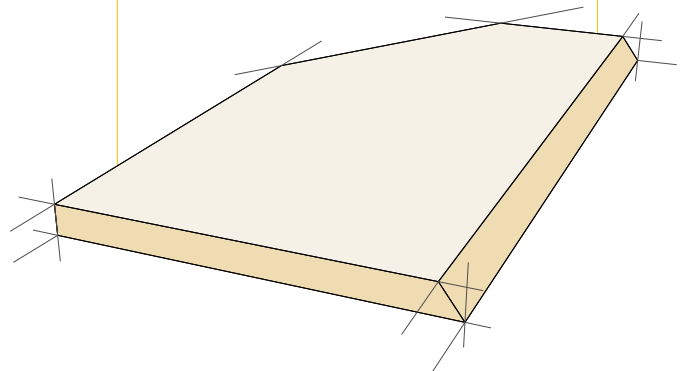

Qu'il s'agissent de défis simples ou plus complexes, nous avons la solution qui vous correspond.



Directement vers le site ici

Votre équipe de conseillers



Fabian Kurmann
Co-responsable centre CNC
Tel 041 929 69 77
fabian.kurmann@toma-holz.ch



Simon Berner
Co-responsable centre CNC
Tel 041 929 69 76
simon.berner@toma-holz.ch

TOMA HOLZ AG
Gewerbezone 60
6018 Buttisholz

Tel +41 41 929 69 69
admin@toma-holz.ch
toma-holz.ch

**TOMA
HOLZ AG**
Bereit für Neues



Qualité supérieure



Fiabilité



Délais de livraison courts



Prix justes



Solutions sur mesure



Stockage et logistique